

ТЕХНИЧЕСКА СПЕЦИФИКАЦИЯ

За специализирана тренировъчна конструкция за стрийт фитнес за монтаж на открито

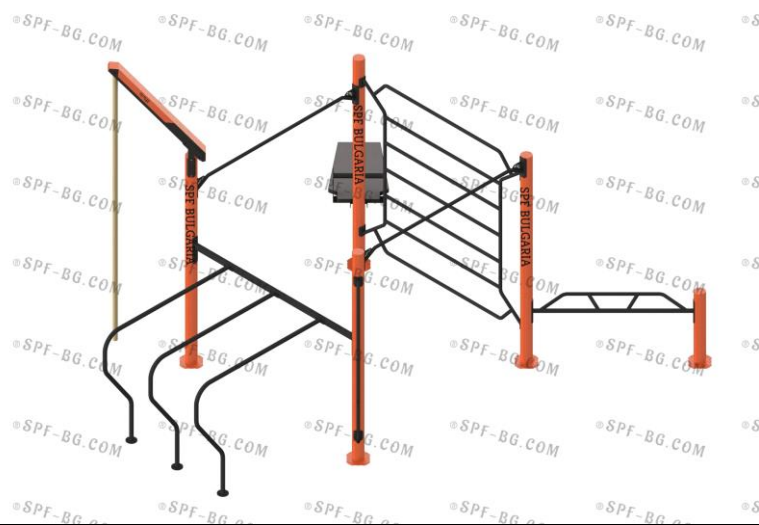

Размери на съоръжението	4,62 x 5,10 м
Препоръчителни настилки	Дървесен мулч, пясък, синтетични ударопоглъщащи настилки
Възрастова група	За възрастни и деца над 14 години
Предназначение	Комбинирана Система за Общо-Физичека подготовка
Стандарти, на които отговаря изделието	EN 16630:2015 Постоянно монтирани на открито фитнес съоръжения. Изисквания за безопасност и методи за изпитване
Гаранционен срок	2 години при употреба по предназначение
Срок за оглед на дефектирало съоръжение	До 5 дни след получено писмено известие със снимков материал
Срок за отстраняване на повреда при дефектирало съоръжение	От 10 до 45 работни дни в зависимост от повредата
Съдържание на специализираната тренировъчна конструкция за стрийт фитнес	SPF1006 LEADER КОМБИНИРАНО СЪОРЪЖЕНИЕ ЗА СТРИЙТ ФИТНЕС СЪСТОЯЩО СЕ ОТ: 2 БР. ЛОСТОВЕ НА РАЗЛИЧНИ ВИСОЧИНИ, 2-на УСПОРЕДКА, МУЛТИФУНКЦИОНАЛНА СТОЙКА ЗА ЛИЦЕВИ ОПОРИ, ЛОСТ ХЮМЪН ФЛАГ, ВЪЖЕ ЗА КАТЕРЕНЕ И ЛЕЖАНКА ЗА КОРЕМНИ ПРЕСИ С ВЪЗМОЖНОСТ ЗА РЕГУЛИРАНЕ НА ВИСОЧИНАТА
Използвани материали Покритие на металните части	изработен от кръгли безшевни колонни тръби поцинковани с двуслойно антикорозионно покритие от прахов цинков грунд и полиестерна прахова боя (за външни условия). Всички остри ръбове на съоръжението са загладени и полирани. Свързващите елементи и анкерните устройства са с антикорозионно покритие и с размери M12/120 мм. Използвани са тръби със следният диаметър Ф42/3 мм и Ф120/3 мм
МОНТАЖ НА СЪОРЪЖЕНИЕТО	Закрепването към основата става чрез опорни планки с размери 220 x 220 мм и дебелина 10 мм. Във всяка планка са пробити по четири отвора Ф14 мм, през които се анкерират четири бр. сегментни анкерни болта M12x120 мм и покрити с обезопасителни капачки

ОФИЦИАЛЕН ПРЕДСТАВИТЕЛ ЗА БЪЛГАРИЯ: СПФ БЪЛГАРИЯ ЕООД, гр. София, ул. „Поп Богомил“ №35, ап.6, тел: 0876 61 33 32, E-MAIL: spf.streeffitnes@gmail.com; SAIT: SPF-BG.COM
Управител: Красимира Кръстонова